

# TIZO

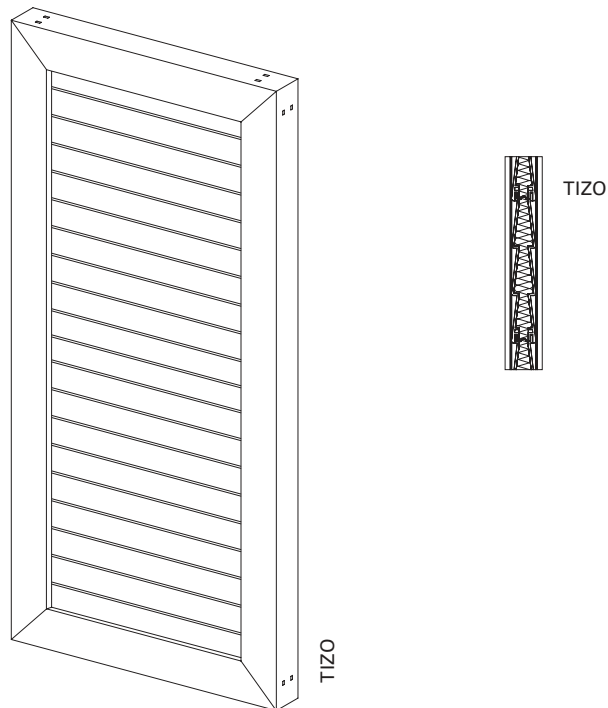

<b>Surface</b>	Structuré Mat Fin (standard) et Satiné brillant Thermolaquage 200 °C avant assemblage
<b>Coloris</b>	RAL Classic, RAL Design, NCS, VSR
<b>Décors</b>	Bois, pierre, rouille
<b>Prétraitement</b>	Ocean Line Plus possible
<b>Remarques</b>	Trou de drainage en bas dans le cadre Motorisation et décor pas possibles pour les formes spéciales Lame supérieure découpée sur mesure Le remplacement de la crémone n'est pas possible Verrouillage déporté utilisable avec restriction sur les formes spéciales

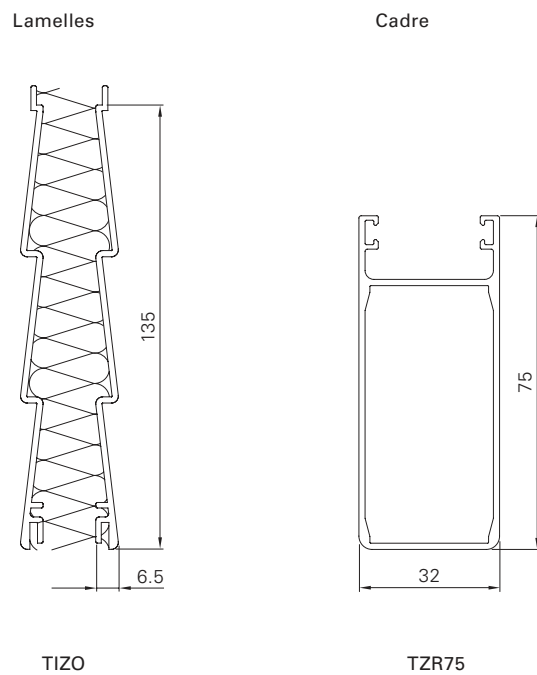



<b>Dimensions mini/maxi</b>	Largeur : 280 à 800 mm Hauteur : 800 à 2 500 mm
<b>Poids</b>	Env. 13 kg/m <sup>2</sup>
<b>Cadre</b>	Profil creux en aluminium extrudé 75 × 32 mm
<b>Panneau</b>	Mousse de polystyrène rigide intercalée entre deux tôles d'aluminium 135 mm
<b>Battement</b>	Fourni non monté, caoutchouc noir ou blanc (suivant la couleur du battant)
<b>Isolation</b>	Résistance thermique : $\Delta R = 0,23$ (m <sup>2</sup> ×K)/W (voir certificat)
<b>Assemblages d'angle</b>	Équerre d'aluminium collée, avec sertissage visible dans le cadre extérieur
<b>Options</b>	Décrochage   serrure en applique   motorisation   traverse horizontale   battue périphérique   Dormants   plein cintre (rapporté)   crémonne   manivelle d'ouverture intérieure   prémontage   Cadre de base   arrêt à paillette   cintre en arc creux (rapporté)   cintre en arc massif (rapporté)   Formes spéciales (cadre cintré)

# ISO

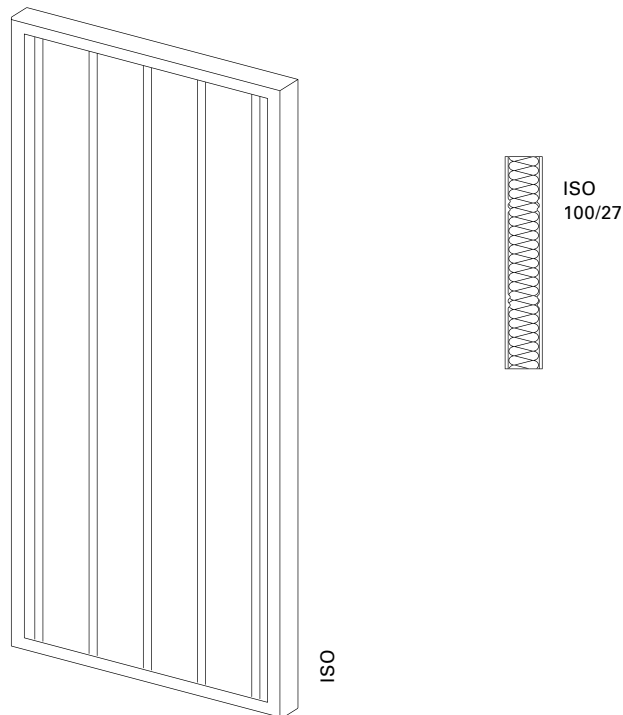

<b>Surface</b>	Structuré Mat Fin (standard) et Satiné brillant Thermolaquage 200°C avant assemblage
<b>Coloris</b>	RAL Classic, RAL Design, NCS, VSR
<b>Décors</b>	Bois, pierre, rouille
<b>Prétraitement</b>	Ocean Line Plus possible
<b>Remarques</b>	Pas de motorisation possible sur les formes spéciales Ensemble de ferrures type 3 + type 4 possibles Si, en raison de la largeur du battant, la lame extérieure devient <65 mm, les lames seront réparties symétriquement Dilatation thermique normale Trou de drainage en bas dans le cadre



## Cadre

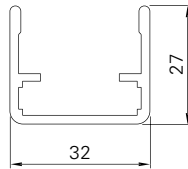

R27

---

<b>Dimensions mini/maxi</b>	Largeur : 280 à 800 mm Hauteur : 800 à 2500 mm
<b>Poids</b>	Env. 7 kg/m <sup>2</sup>
<b>Cadre</b>	Profil en aluminium extrudé 27 × 32 mm
<b>Panneau</b>	Mousse de polystyrène rigide intercalée entre deux tôles d'aluminium avec des moulures verticales
<b>Battement</b>	Fourni non monté, caoutchouc noir ou blanc (suivant la couleur du battant)
<b>Isolation</b>	Résistance thermique : $\Delta R = 0,26$ (m <sup>2</sup> ×K)/W (voir certificat)
<b>Assemblages d'angle</b>	Équerre d'aluminium collée
<b>Options</b>	Serrure en applique   battue périphérique   motorisation   cadre de base   dormants   prémontage   Décrochage   formes spéciales (cadre cintré)   arrêt à paillette

# ISO-ZZ

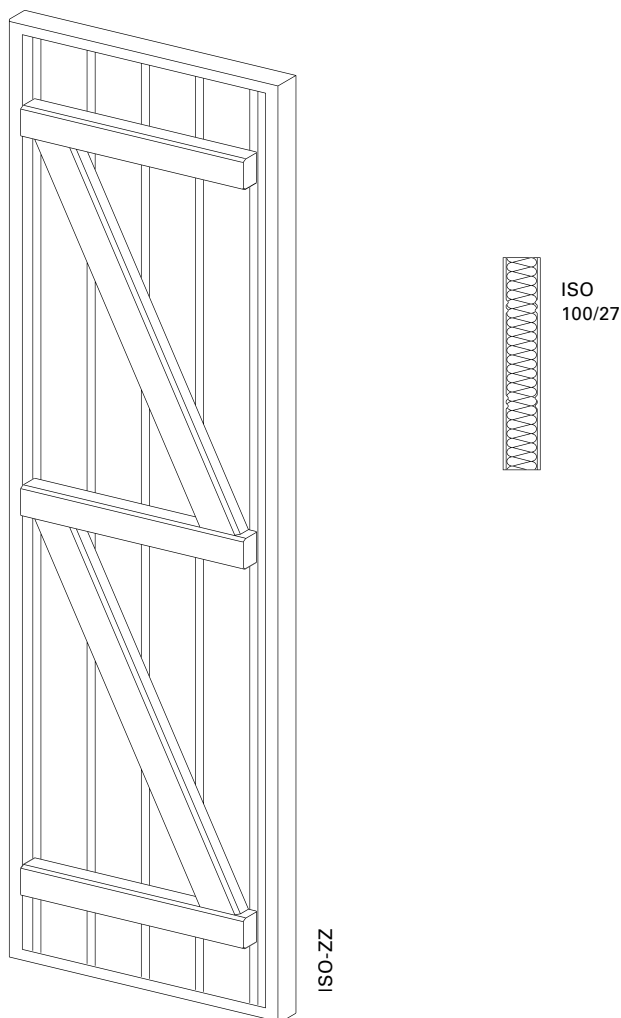

<b>Surface</b>	Structuré Mat Fin (standard) et Satiné brillant Thermolaquage 200°C avant assemblage
<b>Coloris</b>	RAL Classic, RAL Design, NCS, VSR
<b>Décors</b>	Bois, pierre, rouille
<b>Prétraitement</b>	Ocean Line Plus possible
<b>Remarques</b>	<p>Pas de motorisation possible sur les formes spéciales Ensemble de ferrures type 3 + type 4 possibles</p> <p>Les ferrures ne peuvent pas être montées sur les barres Cote de barre déportée en standard de 200 mm vers le milieu en haut et en bas Autre répartition possible en indiquant les dimensions Barres rentrées sur les côtés de 45 mm   Barres rentrées sur les côtés de 90 mm si serrure en applique</p> <p>Non livrable pour les schémas de pose 2L/2R, 3L/3R, 4 Si, en raison de la largeur du battant, la lame extérieure devient &lt;65 mm, les lames seront réparties symétriquement Dilatation thermique normale Trou de drainage en bas dans le cadre</p>



Cadre

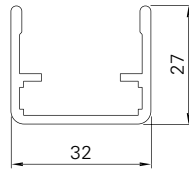

R27

Barres

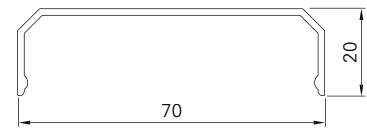

LZ

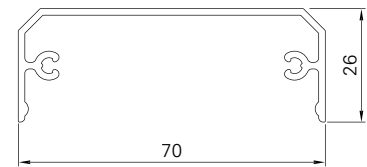

LQ

<b>Dimensions mini/maxi</b>	Largeur : 280 à 800 mm Hauteur : 800 à 2500
<b>Poids</b>	Env. 7 kg/m <sup>2</sup>
<b>Cadre</b>	Profil en aluminium extrudé 27 × 32 mm
<b>Panneau</b>	Mousse de polystyrène rigide intercalée entre deux tôles d'aluminium avec des moulures verticales
<b>Barres</b>	Profil en aluminium extrudé 70 × 26 mm (LQ) Profil en aluminium extrudé 70 × 20 mm (LZ)
<b>Battement</b>	Fourni non monté, caoutchouc noir ou blanc (suivant la couleur du battant)
<b>Isolation</b>	Résistance thermique : $\Delta R = 0,26$ (m <sup>2</sup> ×K)/W (voir certificat)
<b>Assemblages d'angle</b>	Équerre d'aluminium collée
<b>Options</b>	Serrure en applique   battue périphérique   motorisation   cadre de base   dormants   prémontage   Décrochage   formes spéciales (cadre cintré)   arrêt à paillette   barres supplémentaires