

LA FENÊTRE BOIS À VOS MESURES



ATULAM

la fenêtre française

Fenêtre à guillotine

LA TOUCHE ANGLO-SAXONNE QUI OPTIMISE L'ESPACE

Idéale pour maximiser l'espace, la fenêtre à guillotine s'ouvre et se ferme grâce au coulissement vertical de son ouvrant inférieur. Typiquement utilisée dans les pièces exigües, elle solutionne les problèmes d'espace : lors de son ouverture, aucun battant ne vient encombrer votre intérieur.



fenêtre à guillotine
Finition peinture couleur RAL 3001



Descriptif technique

- Dormant 152mm - Ouvrant 56mm
- Ouverture par coulissement du vantail inférieur
- Menuiserie réalisable en chêne, bois exotique d'Afrique, Eucalyptus Red Grandis, mélèze ou pin sylvestre
- Ouverture par coulissement vertical du vantail bas
- Vérins à ressorts encastrés dans le dormant
- Vitrage 4/14/4 ITR (faible émissivité + gaz argon + intercalaire warm edge noir) en standard, autres vitrages disponibles sur demande (option possible jusqu'à 22 mm)
- Profil intérieur sur ouvrant à doucine (option possible pente à 15°)
- Profil extérieur sur ouvrant à doucine (option possible pente à 15° ou pente à 45°)
- Petits bois en option (doucine, pente à 15° ou pente à 45° pour l'extérieur)
- Profils aluminium en finition noire avec joints intégrés sur la partie centrale
- Fermeture par crémone encastrée dans la traverse basse de l'ouvrant
- Poignée Verona ou Nevers

Dimensions maximales : 2400mmx2000mm (poids maximal de l'ouvrant : 100kgs)

Menuiserie réalisable en 68mm (dormant 176mm)

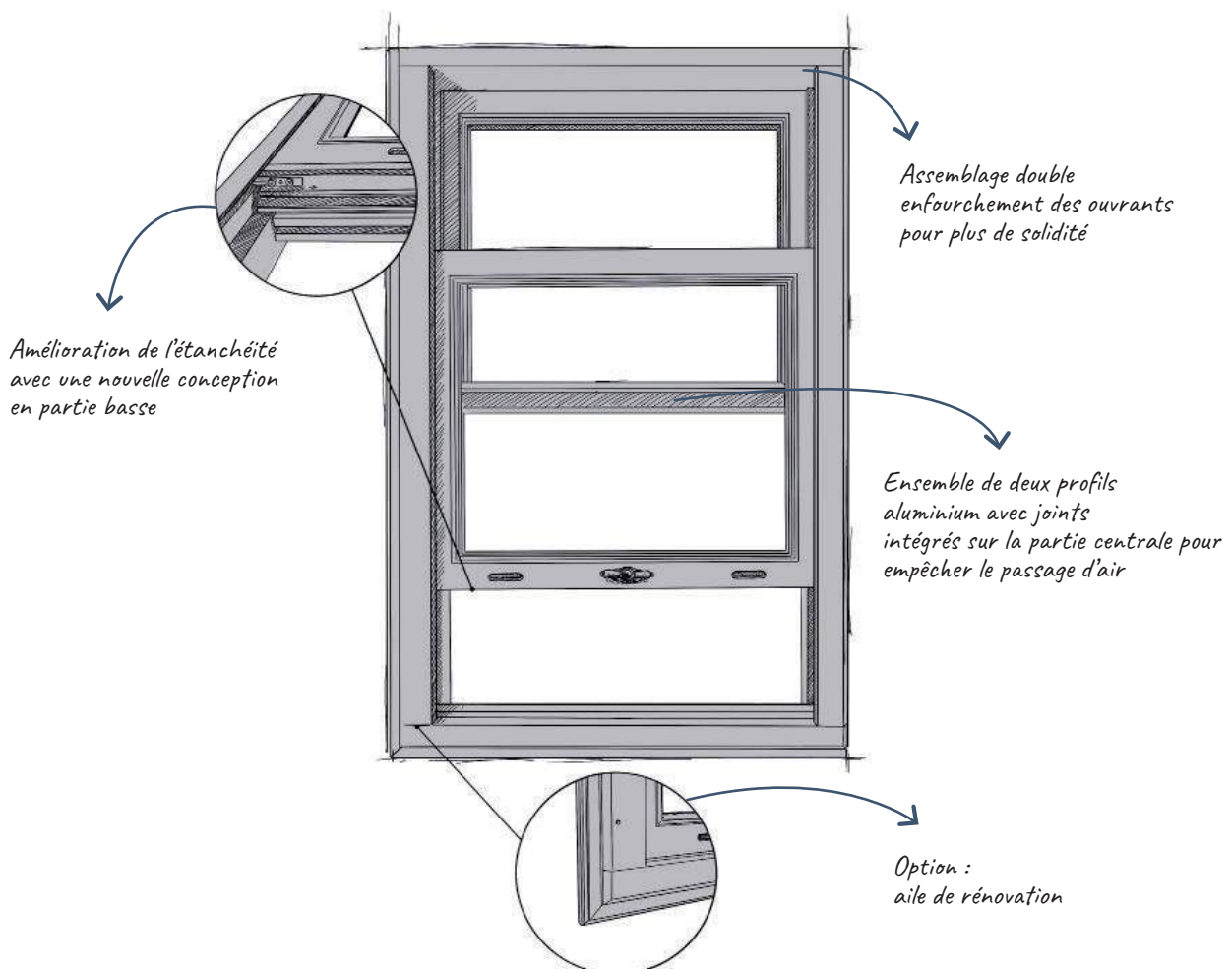

Coupes techniques

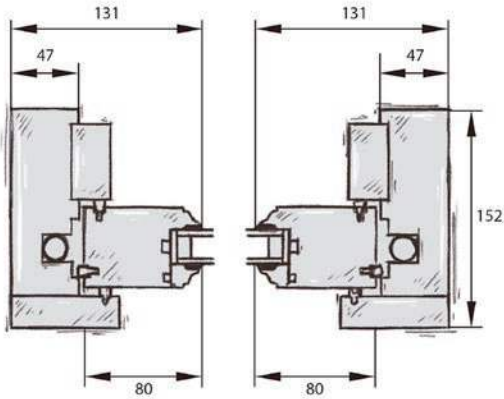

Coupe horizontale

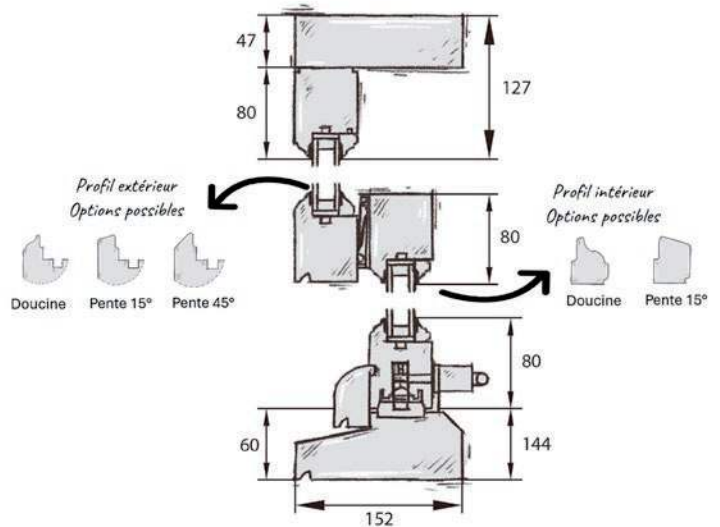

Coupe verticale



Assemblage des ouvrants par double enfourchement



Double joint sous ouvrant pour une meilleure étanchéité en partie basse



Profils aluminium avec joints intégrés sur la partie centrale pour empêcher le passage d'air



Option aile de rénovation

Personnalisation

Profil



Pente à 15°



Doucine



Pente à 45°
(uniquement pour l'extérieur)

Quincaillerie

Collection Moderne

● (Titane F9)



Poignée Verona titane F9

Collection Traditionnelle

○ ● ● ● (blanc / noir / laiton vieilli / vieil argent)



Essence de bois



Chêne



Bois exotique d'Afrique



Eucalyptus Red Grandis*



Pin sylvestre*



Mélèze*

* uniquement en finition peinture

** profil pente à 15° obligatoire

Finition



Peinture
(tous RAL)



Huilée
intérieur
(sur chêne uniquement)



Lasures
claire ou foncée